

COLUMNA FILTRANTE DPS

Ø 1010 - 2550



Características de diseño

Modelo DPS: Filtración

| | | | |
|-----------------------|-----------------------|-------------------|-------------------------|
| Diametro | Ø1010 – 2550mm | Presión de diseño | 2.5 kg/cm ² |
| Altura cilíndrica | ~ 1.700 mm (variable) | Presión de prueba | 3.75 kg/cm ² |
| Temperatura de diseño | 40° C | | |

Otros datos

| | | |
|-------------------------|----------------------|-------------------|
| Boca de hombre elíptica | Difusor de poliéster | Placa de crepinas |
| Boca de vaciado | Mirilla | Boca de mano |

Materiales

| | |
|--|--|
| Cuerpo (cilindro + fondos): Poliéster laminado reforzado con fibra de vidrio (PRFV) | Distribuidor superior: Difusor de poliéster laminado reforzado con fibra de vidrio (PRFV) |
| Entrada/Salida: Bridas en poliéster laminado reforzado con fibra de vidrio (PRFV) | Distribuidor inferior: Placa de crepinas en PRFV fabricada sobre fondo inferior |
| Tapa boca de hombre elíptica: Poliéster laminado reforzado con fibra de vidrio (PRFV) | Mirilla: Metacrilato |
| Boca de vaciado: Acero plastificado con tapón de PVC | Tapa de boca de mano: Acero plastificado |

Fabricación y código de diseño

Poliéster laminado reforzado con fibra de vidrio con orientación de la fibra según las tensiones de trabajo

Código de diseño: AD MERKBLATTER & BRITISH STANDARD.

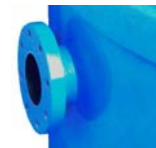
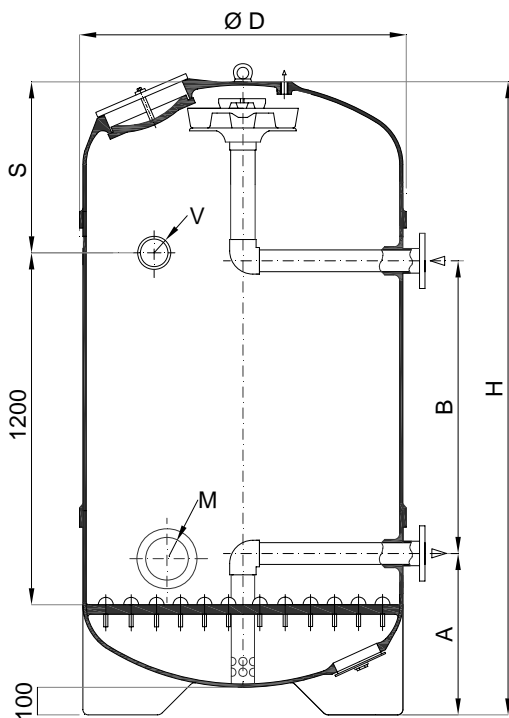

Conexiones



Difusor PRFV



Boca de hombre elíptica



Mirilla de metacrilato



Detalle pata



| Modelo | S Filtrante | A | B | H | Ø D | S | V | M |
|----------|---------------------|-----|------|------|------|-----|----|-----|
| DPS-1010 | 0,80 m ² | 560 | 1000 | 2160 | 1010 | 590 | 4" | 160 |
| DPS-1160 | 1,00 m ² | 610 | 1000 | 2265 | 1160 | 635 | 4" | 160 |
| DPS-1260 | 1,20 m ² | 620 | 1000 | 2305 | 1260 | 655 | 4" | 160 |
| DPS-1440 | 1,60 m ² | 670 | 1000 | 2380 | 1440 | 670 | 4" | 200 |
| DPS-1640 | 2,00 m ² | 760 | 1000 | 2500 | 1640 | 715 | 5" | 200 |
| DPS-1840 | 2,57 m ² | 790 | 970 | 2560 | 1840 | 785 | 5" | 200 |
| DPS-2040 | 3,17 m ² | 820 | 970 | 2660 | 2040 | 850 | 6" | 200 |
| DPS-2340 | 4,20 m ² | 900 | 1235 | 2770 | 2340 | 910 | 6" | 200 |
| DPS-2550 | 5,00 m ² | 925 | 1315 | 2850 | 2550 | 950 | 6" | 200 |